

INSTRUCTIONS DE MONTAGE
MONTIERANLEITUNG
MONTERINGSANVISNING
ASSEMBLY INSTRUCTIONS
MONTAGEAANWIJZING
KOKOAMISOHJE

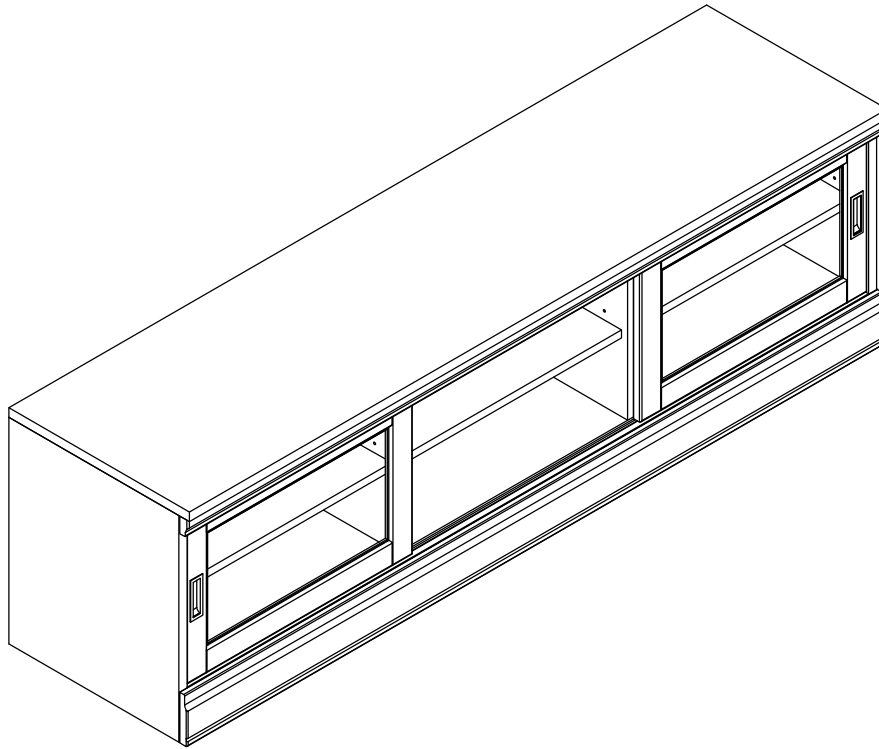

IMPORTANT

Contrôlez d'abord le contenu. Triez vis et ferrures selon les instructions. Assemblez le meuble en suivant l'ordre des chiffres et en vous référant aux illustrations. S'il vous manque quelque chose ou si vous avez un problème, téléphonez au magasin.

WICHTIG

Kontrollieren Sie zuerst den Inhalt. Danach Schrauben gemäß Anleitung zurechtlegen. Die Möbelteile in der Reihenfolge der Zahlen zusammenbauen - siehe Abbildung! Fehlt ein Teil oder haben Sie Schwierigkeiten beim Zusammenbauen, wenden Sie sich bitte an Ihr Einrichtungshaus!

VIKTIGT

Kontrollera först innehållet. Sortera skruvar och beslag enligt anvisningen. Montera möbelen i nummerordning och som bilderna visar. Om något saknas eller du får problem, ring ditt varuhus.

IMPORTANT

First check the contents to make sure that nothing is missing. Sort out the screws and fittings as shown. Assemble your furniture step by step, as shown in the illustrations. If anything is missing, or if you have any questions, please do not hesitate to contact your nearest store.

BELANGRIJK

Controleer voor het monteren de inhoud van de verpakking of deze compleet is. Sorteer de schroeven en het beslag zoals aangegeven op de bouwtekening. Monteer vervolgens per onderdeel in de volgorde van de cijfers zoals aangegeven in de illustratie.

TÄRKEÄÄ

Tarkista ensin pakkauksen sisältö. Järjestä ruuvit ja helat ohjeen osoittamalla tavalla. Kokoa huonekalu numerojärjestyksessä kuvan mukaisesti. Jos jotain puuttuu tai kokoaminen tuottaa vaikeuksia, ota yhteys tavarataloon.

Details / Osat

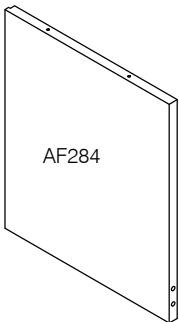
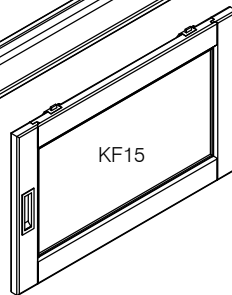
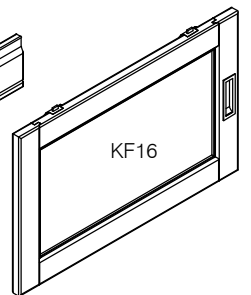
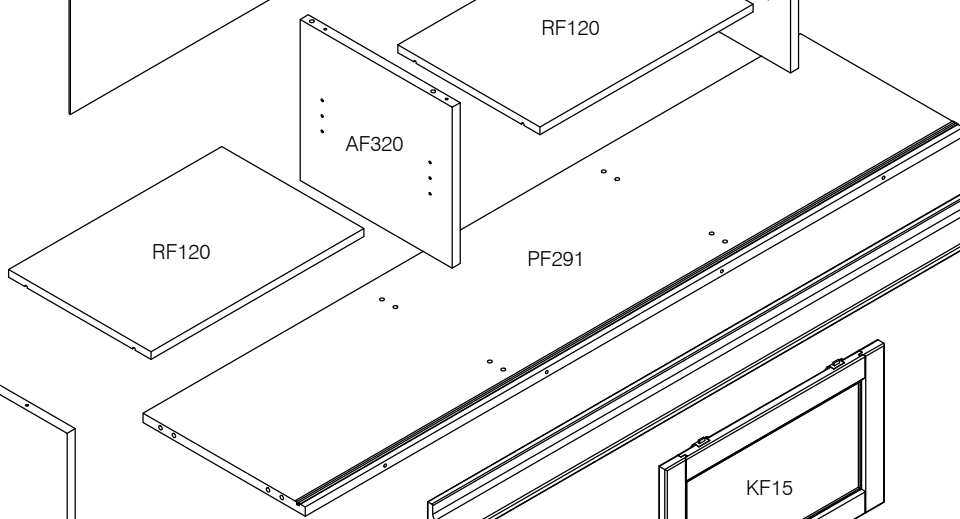
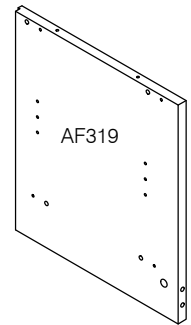
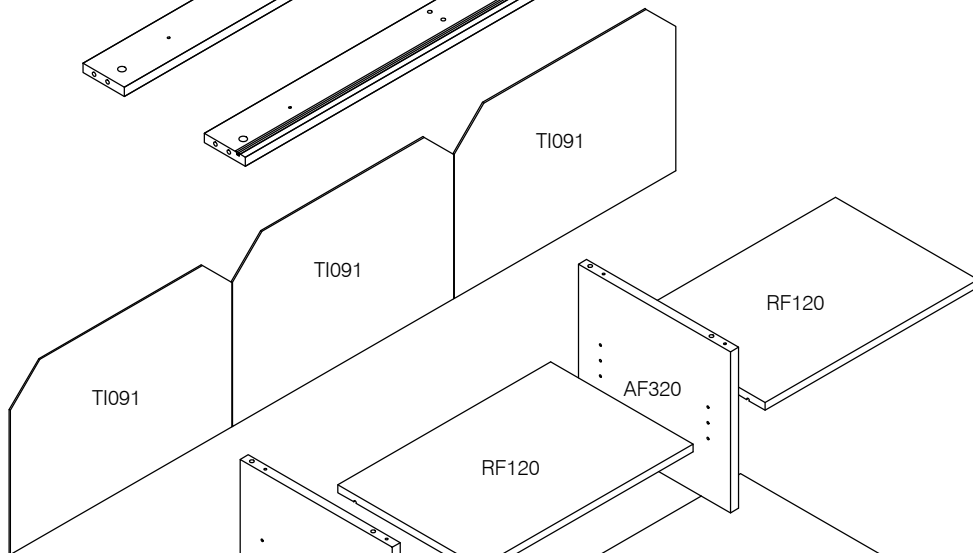
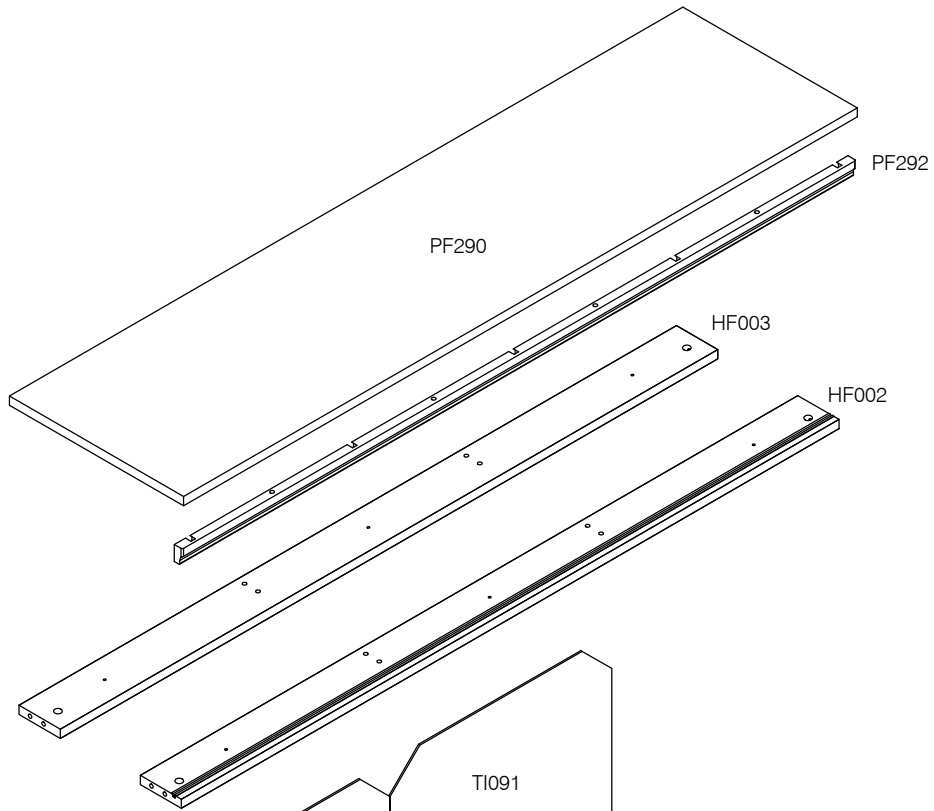

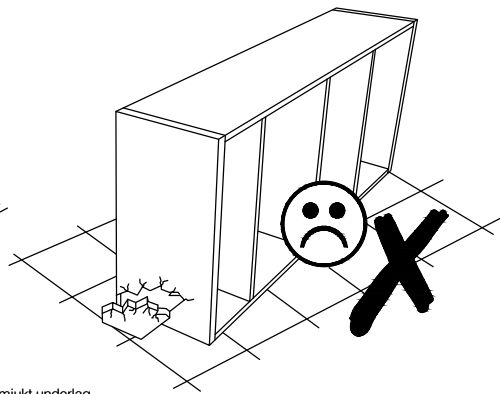
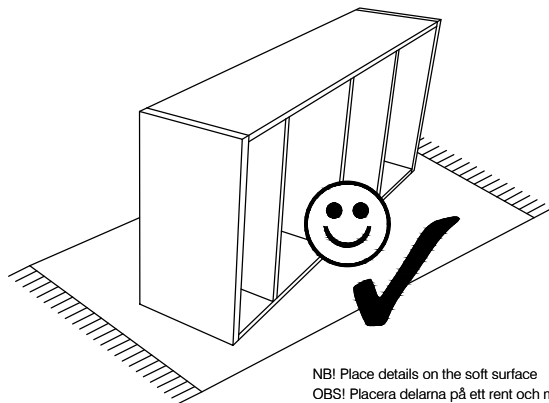
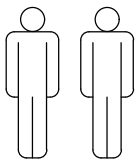



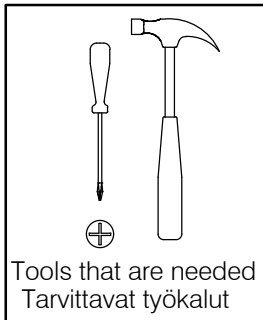

NB! Place details on the soft surface
 OBS! Placera delarna på ett rent och mjukt underlag
 NB! Naarmujen vältämiseksi asettaa osat pehmeälle pinnalle

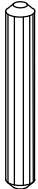

Tools that are needed
 Tarvittavat työkalut

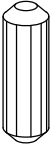
Heat Fittings

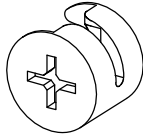
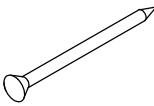
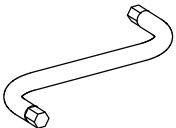
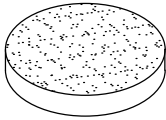
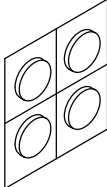
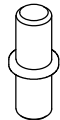
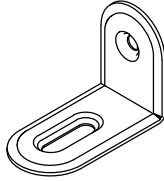
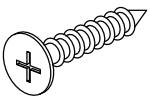
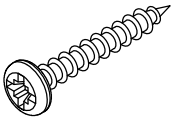
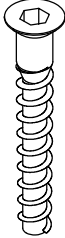
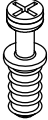
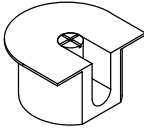
D1 4x  6x20	D30 4x  5x30	D7 18x  8x35	D20 4x  8x25	F1 10x  6,5x44	F2 10x  15x12
N1 50x  1,2x20	K3 1x 	V3 6x 	L6 8x 	K1 12x 	N6 3x 
S2 6x  3,5x15	S60 6x  4x35	C27 8x  7x50	F19 5x 	F20 5x 	

1.

NB! Place details on the soft surface
OBS! Placera delarna på ett rent och mjukt underlag
NB! Naarmujen välttämiseksi asettaa osat pehmeälle pinnalle

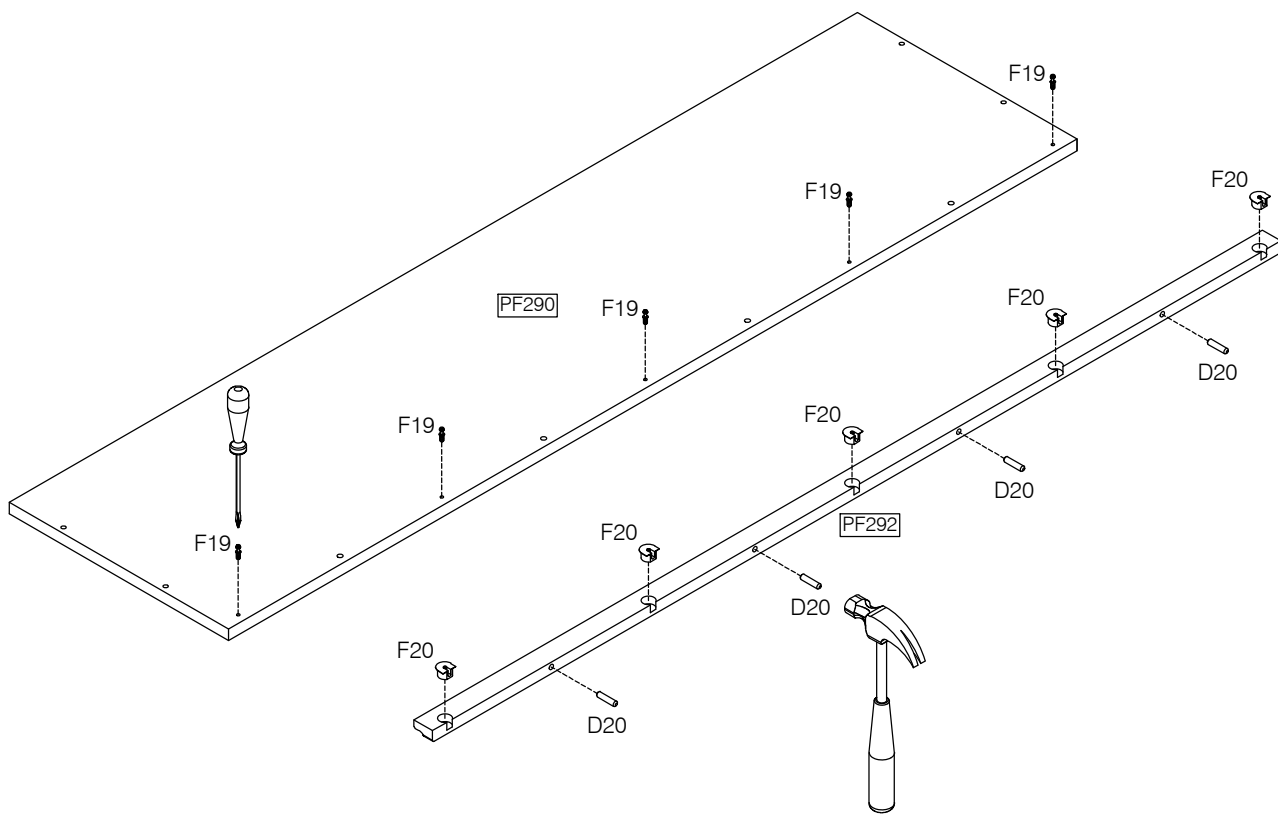

2.

NB! Place details on the soft surface
OBS! Placera delarna på ett rent och mjukt underlag
NB! Naarmujen välttämiseksi asettaa osat pehmeälle pinnalle

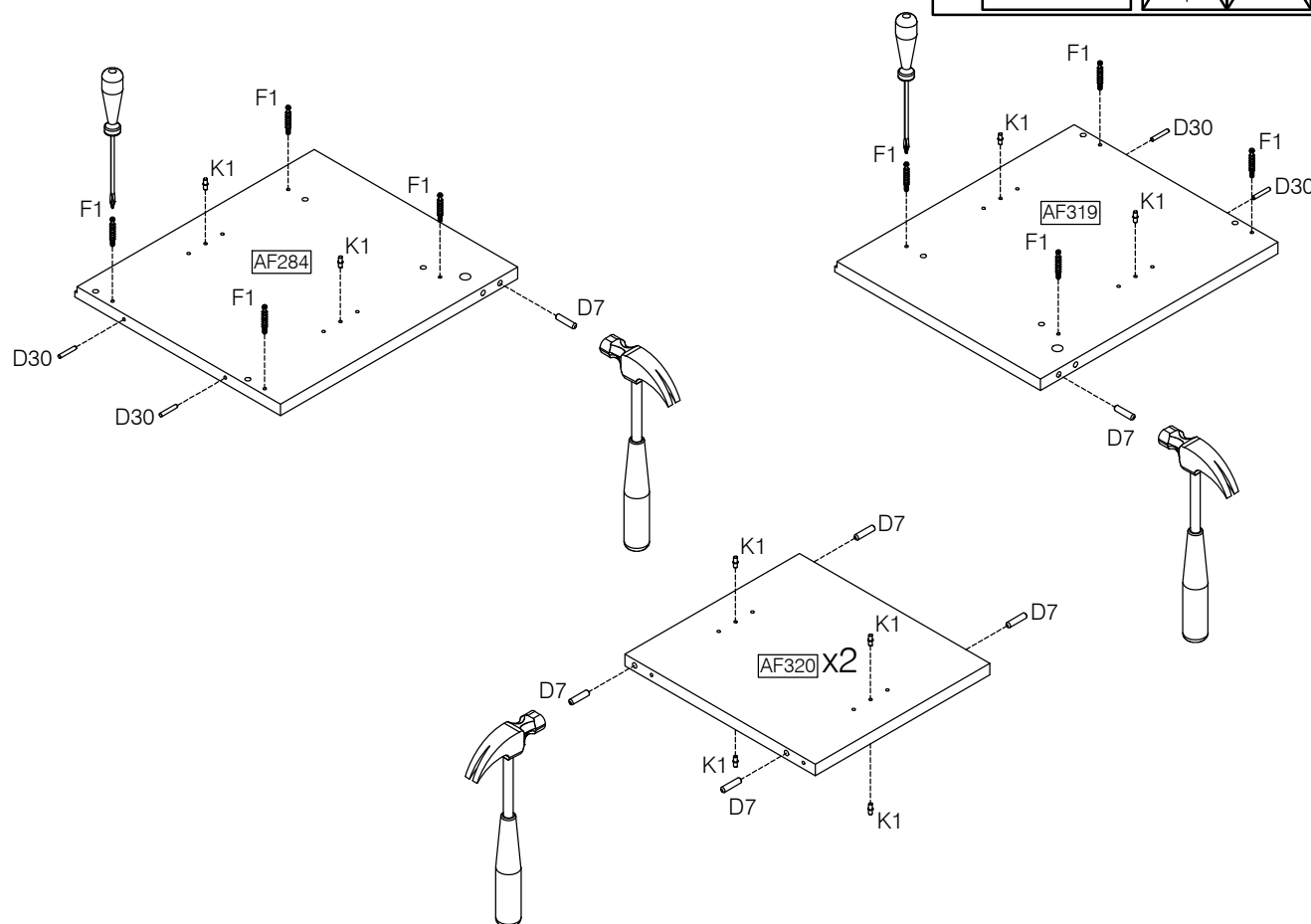

3.

NB! Place details on the soft surface
OBS! Placera delarna på ett rent och mjukt underlag
NB! Naarmujen vältämiseksi asettaa osat pehmeälle pinnalle

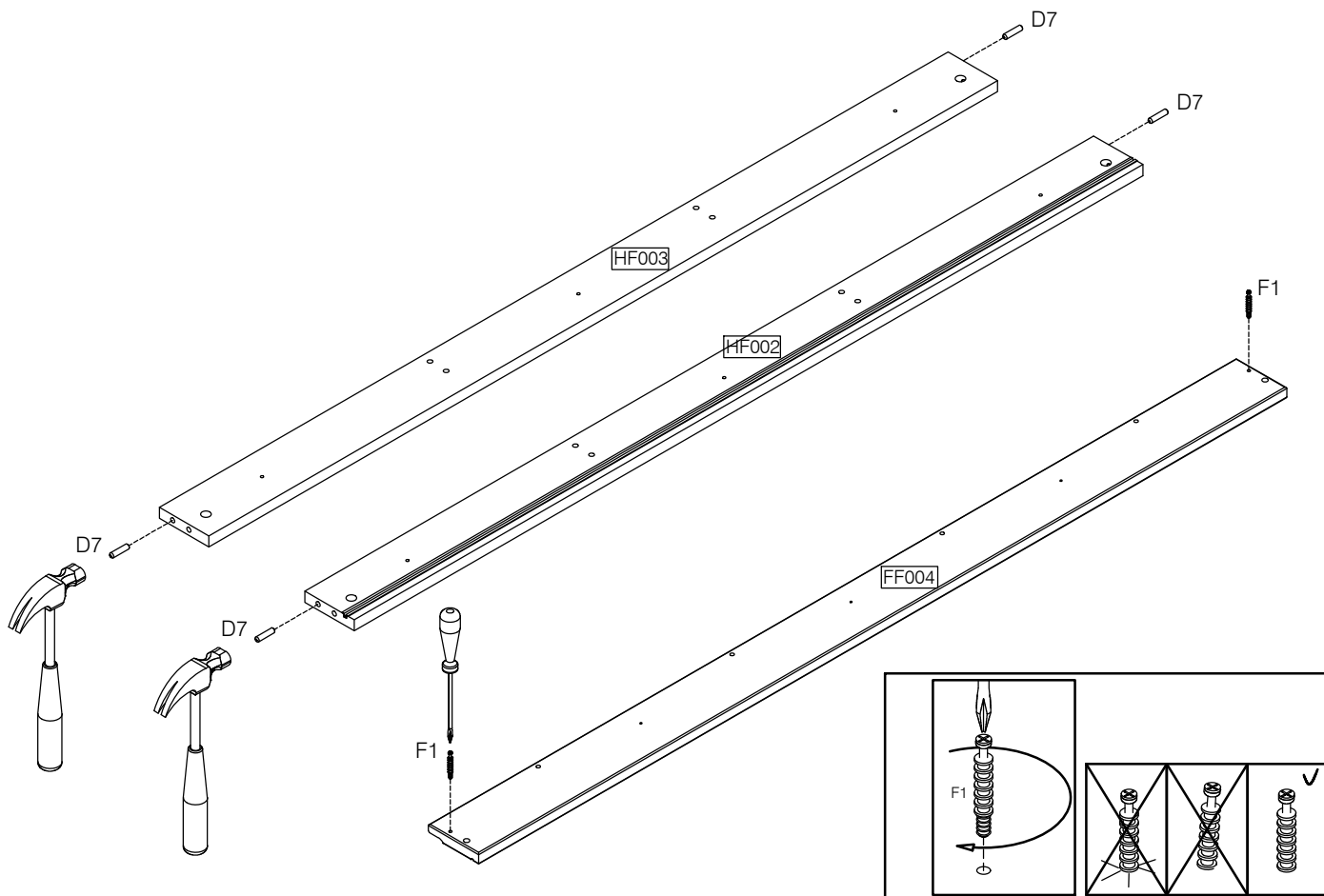

4.

NB! Place details on the soft surface
OBS! Placera delarna på ett rent och mjukt underlag
NB! Naarmujen vältämiseksi asettaa osat pehmeälle pinnalle

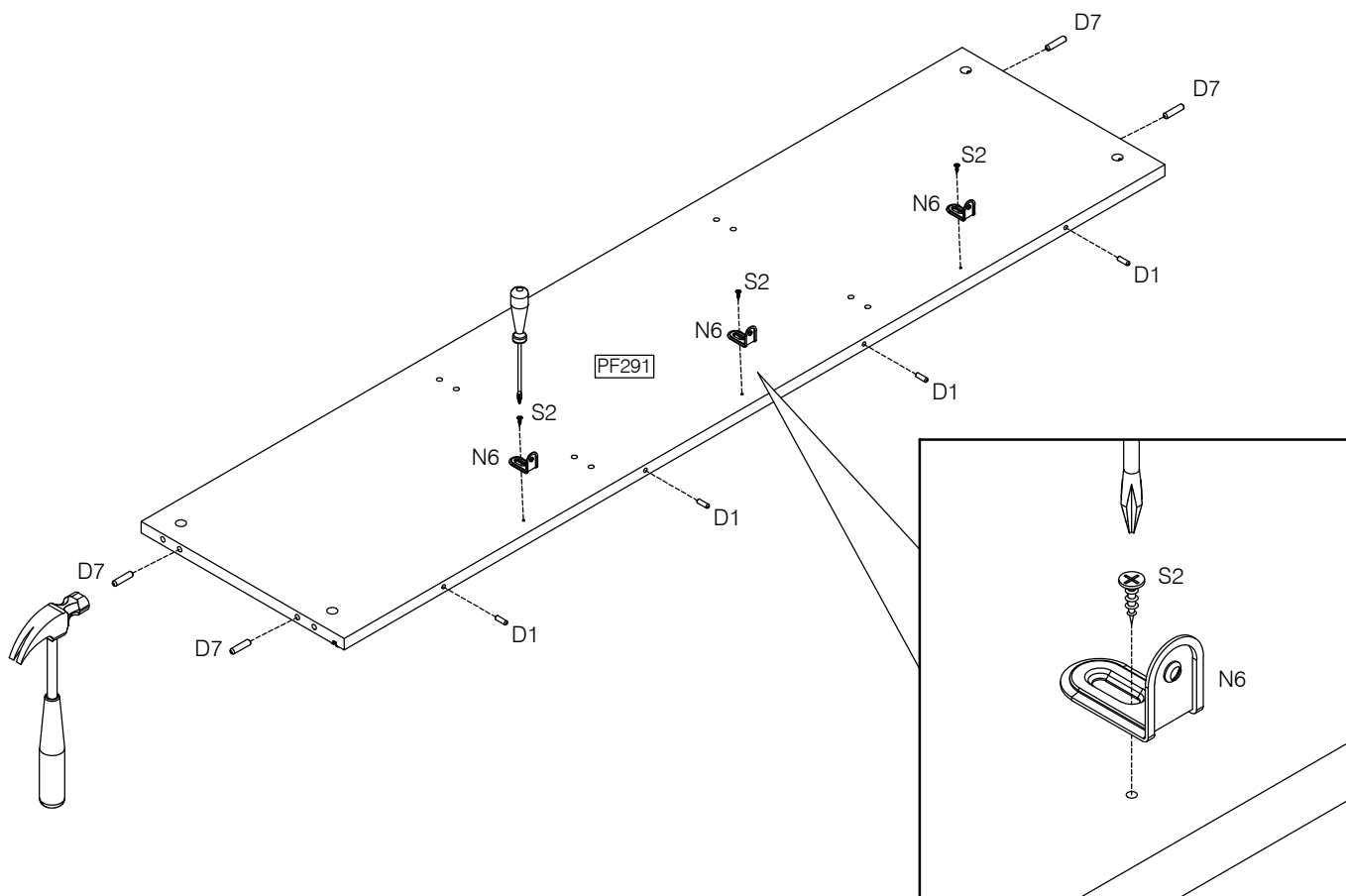

5.

NB! Place details on the soft surface
 OBS! Placera delarna på ett rent och mjukt underlag
 NB! Naarmujen vältämiseksi asettaa osat pehmeälle pinnalle

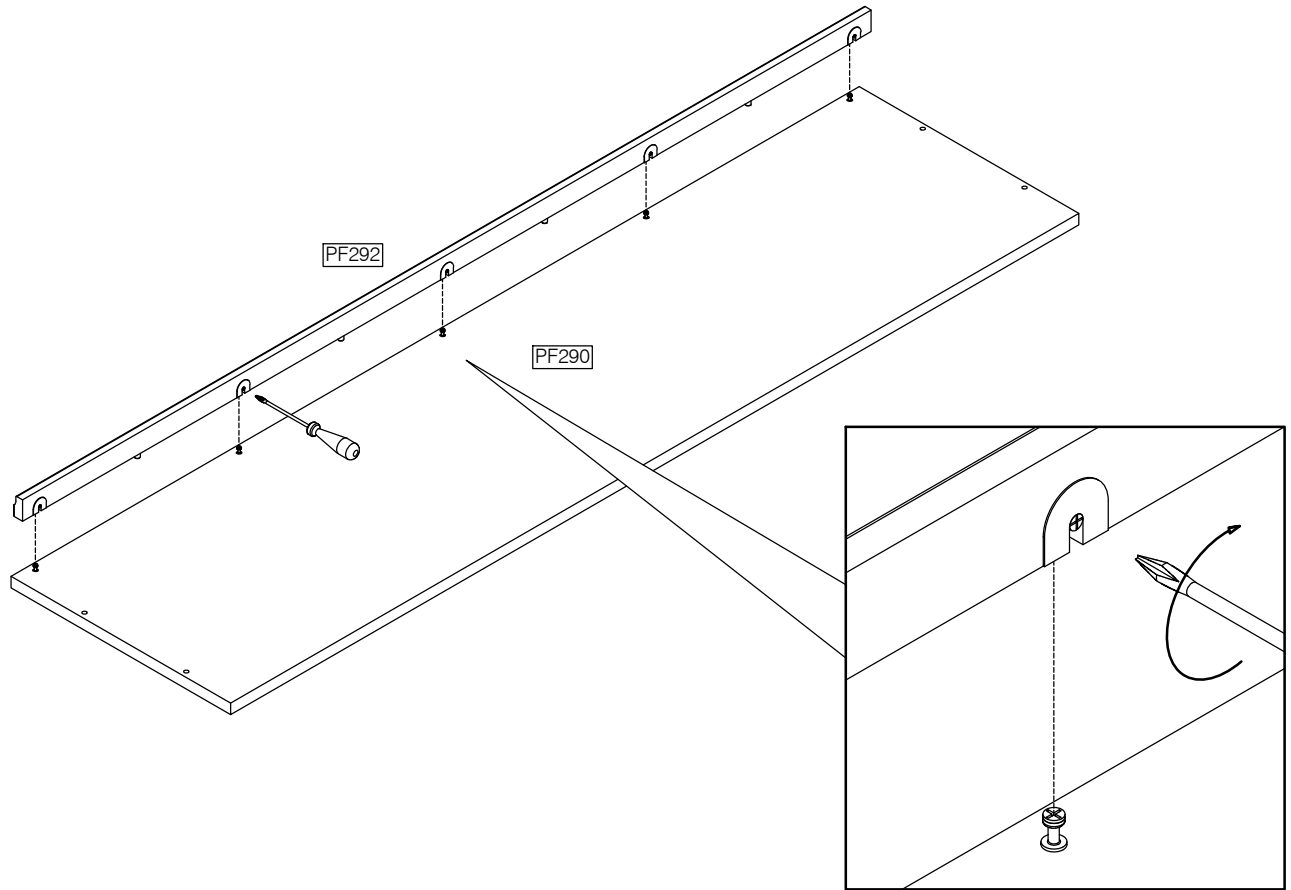

6.

NB! Place details on the soft surface
 OBS! Placera delarna på ett rent och mjukt underlag
 NB! Naarmujen vältämiseksi asettaa osat pehmeälle pinnalle

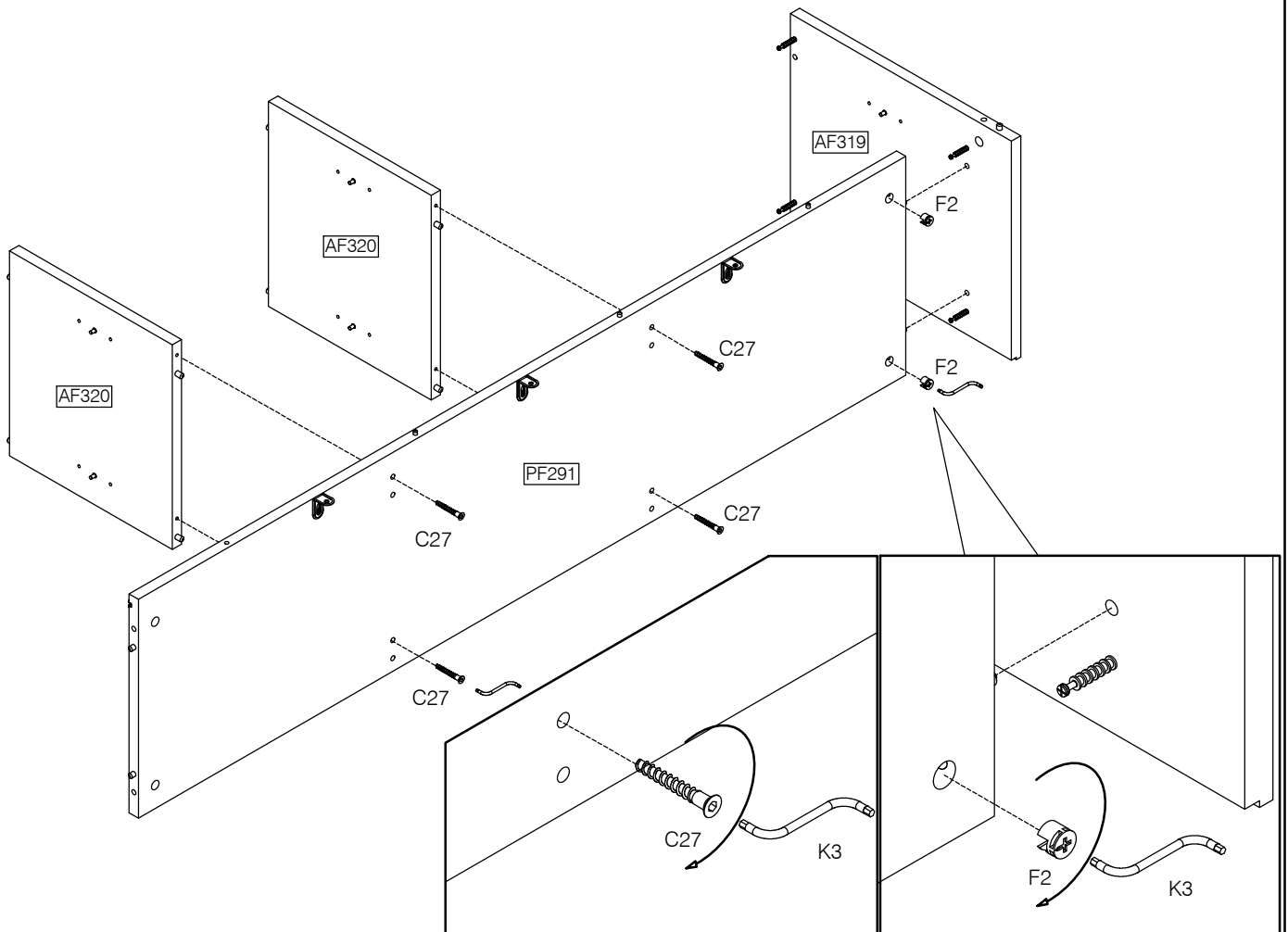

7. NB! Place details on the soft surface
 OBS! Placera delarna på ett rent och mjukt underlag
 NB! Naarmujen vältämiseksi asettaa osat pehmeälle pinnalle

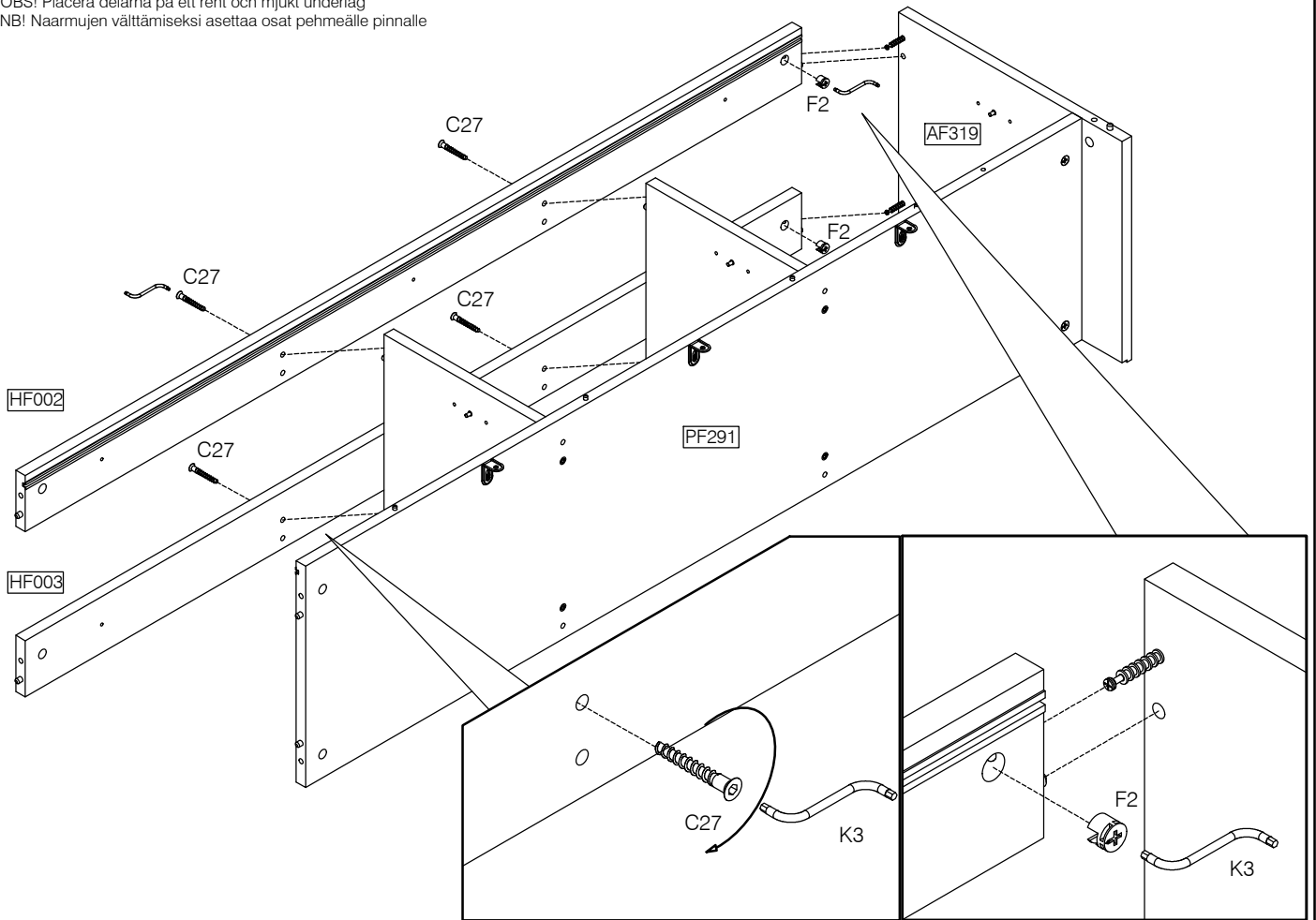

8. NB! Place details on the soft surface
 OBS! Placera delarna på ett rent och mjukt underlag
 NB! Naarmujen vältämiseksi asettaa osat pehmeälle pinnalle

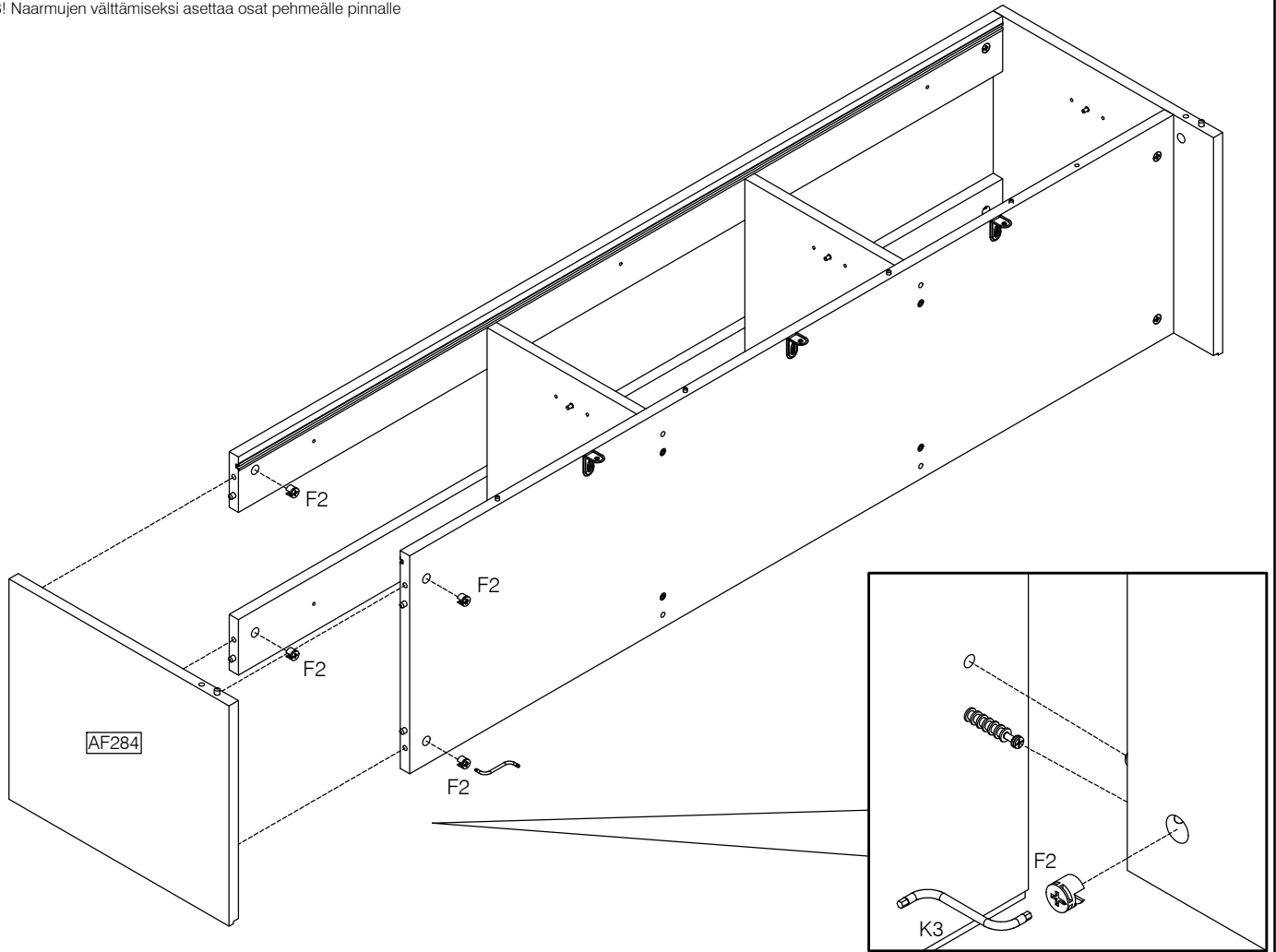

9.

NB! Place details on the soft surface
 OBS! Placera delarna på ett rent och mjukt underlag
 NB! Naarmujen vältämiseksi asettaa osat pehmeälle pinnalle

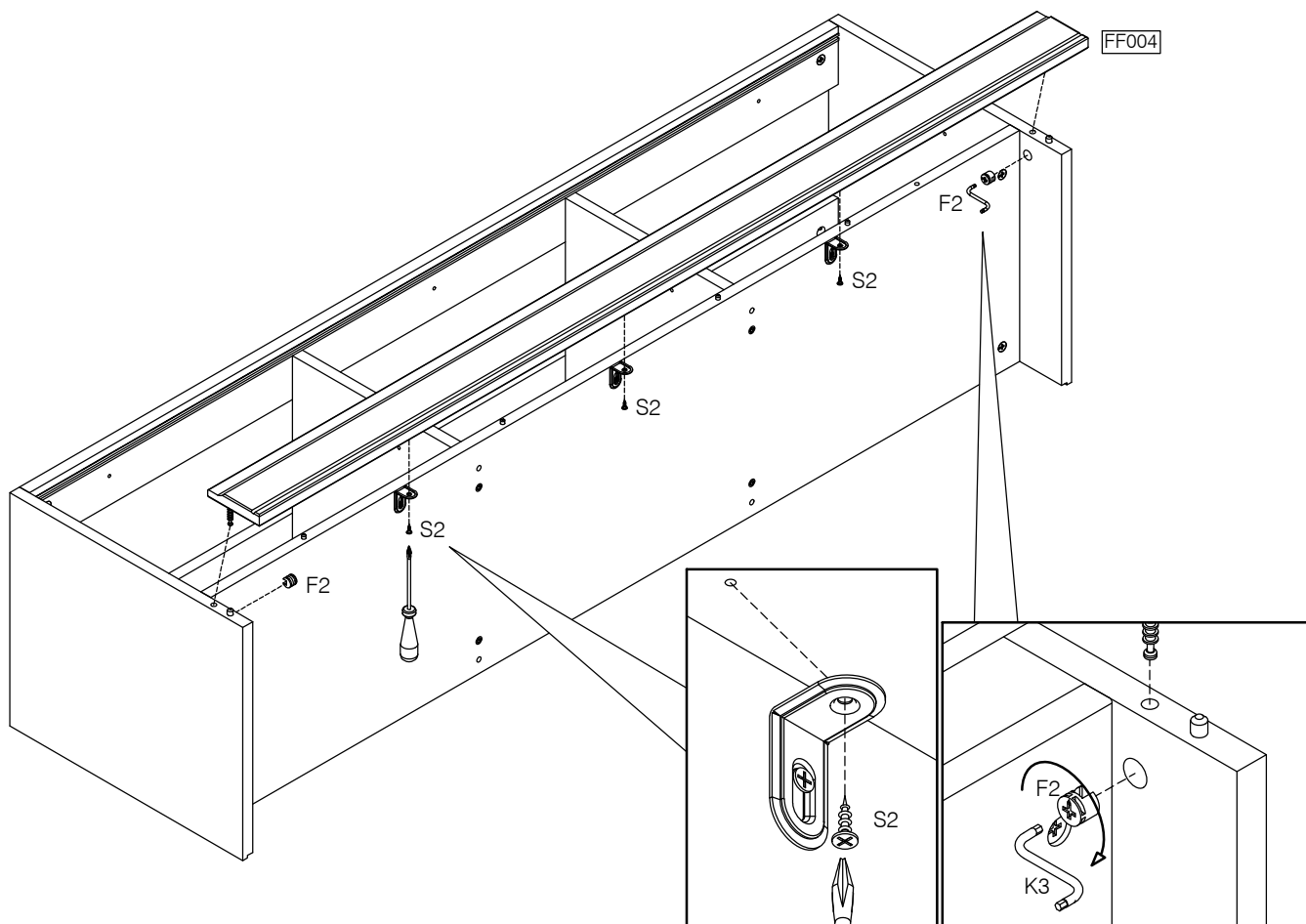

10.

OBS! Placera delarna på ett rent och mjukt underlag
 NB! Naarmujen vältämiseksi asettaa osat pehmeälle pinnalle

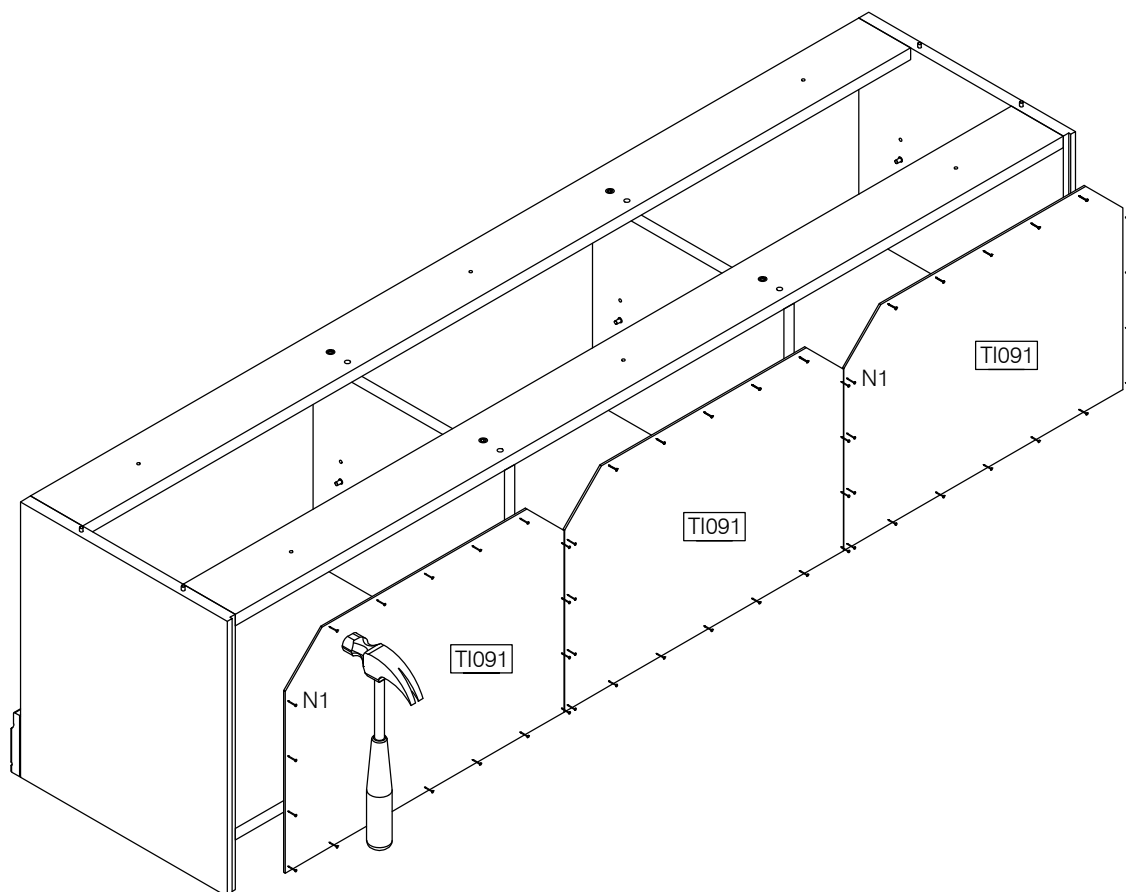

11.

NB! Place details on the soft surface
 OBS! Placera delarna på ett rent och mjukt underlag
 NB! Naarmujen vältämiseksi asettaa osat pehmeälle pinnalle

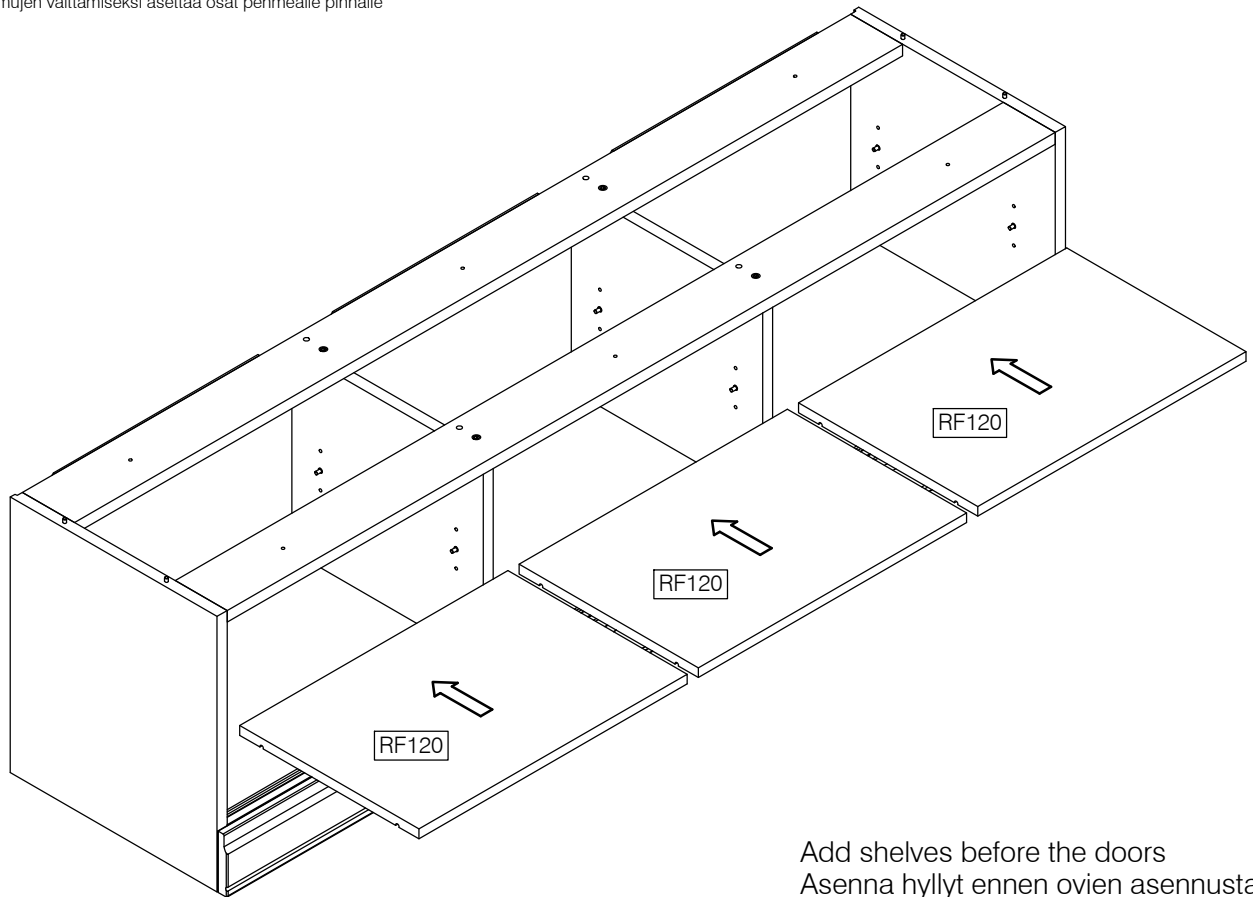

Add shelves before the doors
 Asenna hyllyt ennen ovien asennusta

12.

Door installation / oven asennus

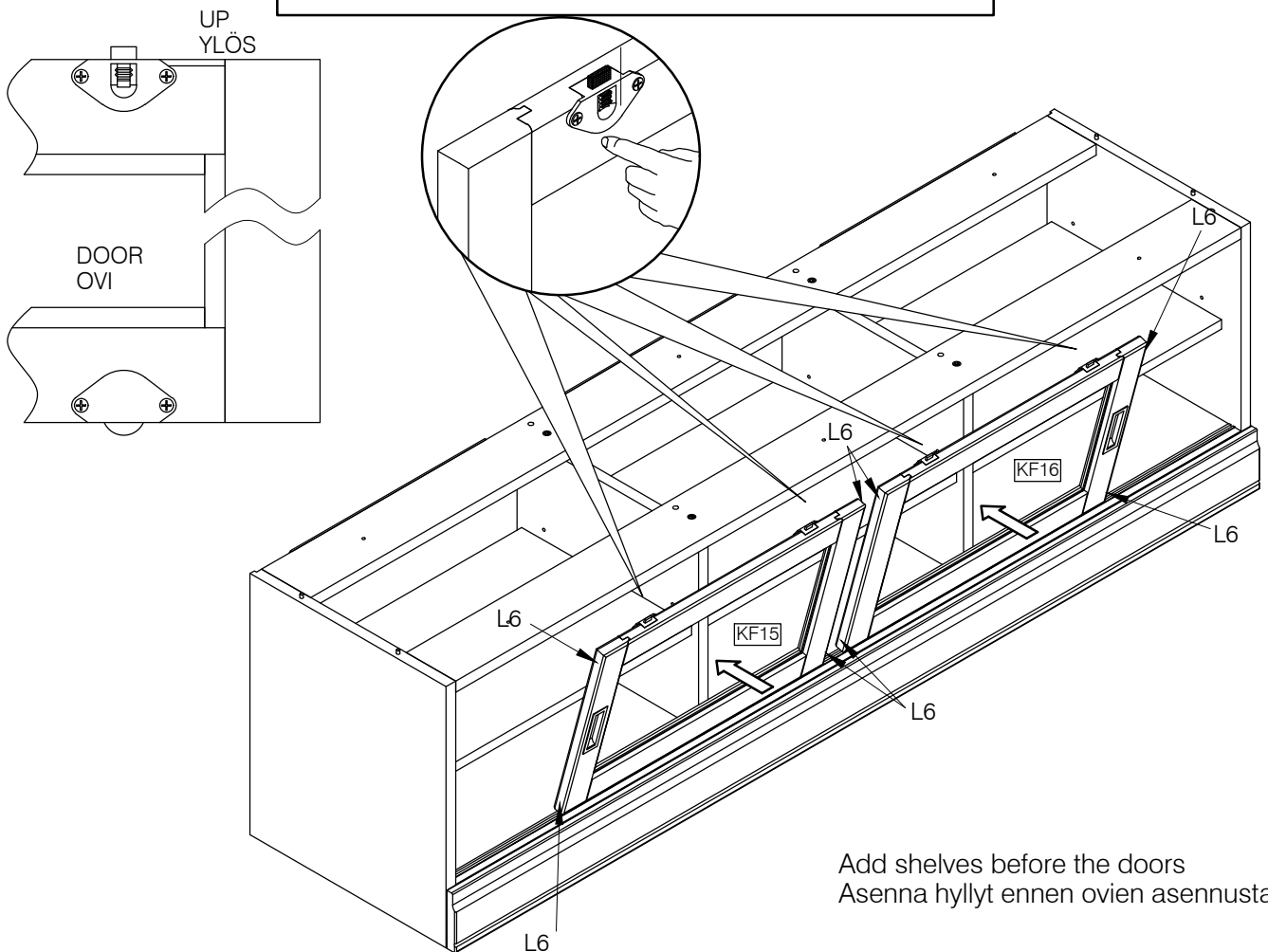

Add shelves before the doors
 Asenna hyllyt ennen ovien asennusta

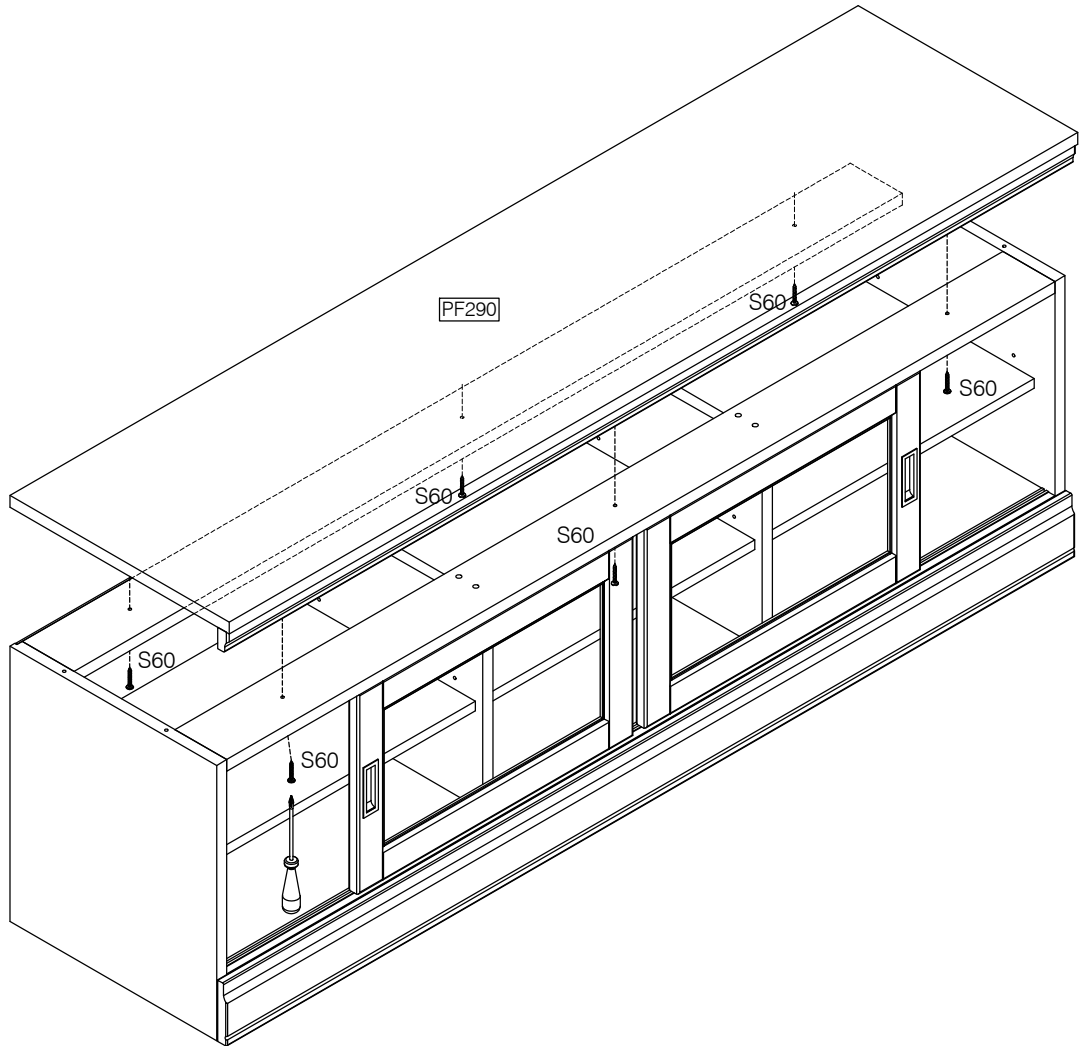

PUUPINTAISTEN KALUSTEIDEN HOITO

Tuotteemme ovat helppohoitoisia, eivätkä **vaadi** muuta huoltoa kuin puhtaanapidon. Puu- ja viilupinnat altistuvat valolle ensimmäisen 6-8 viikon aikana. Älä aseta kalusteen puupinnalle esineitä ensimmäisen 6-8 viikon aikana, jolloin pinta imee itseensä ympäröivää valoa. Koska massivipuiset huonekalut valmistetaan luonnonmateriaaleista, kuuluvat värisävy- ja kuviovaihtelut materiaalien ominaisuuksin, myös linnunsilmäöksät kuuluvat em. ominaisuuksin. Puumateriaalien värisävyt muuttuvat hieman ajan kuluessa ympäröivän valonvaikutuksesta. Lisätilauksia tehtäessä tulee huomioida, että aiemmin toimitetut ja uudet tuotteet poikkeavat hieman väritään **ja kuvioiltaan** toisistaan.

- Pyyhi kuivalla tai kostealla liinalla.
- Käytä tarvittaessa mietoa puhdistusaine-, saippua- tai mäntysuopaliuosta.
- Kuivaa aina välittömästi pinnalle läikkyneet nesteet.
- Pidä etäällä kalusteista kynsilakat, valkaisuaineet, kynsilakan poistoaineet, alkoholi ja tavalliset puhdistusaineet. Puhdista mahdolliset lasit normaalilla ikkunanpuhdistusaineella tarvittaessa.
- Älä laita kuumia astioita lakatuille tai maalatuille pinnoille, ne vaurioittavat pinnan korjauskelvottomaksi.
- Naarmuttavia puhdistusaineita tai -välineitä ei saa käyttää.
- Uudesta tuotteesta mahdollisesti erittyvät tuoksut ovat vaarattomia ja haihtuvat 1-2 viikon kuluessa. Tuuleta huone ilmaa välillä.

.Kun kyseessä on pöytä kiristä / tarkista jalanruuvit muutaman kerran vuodessa

. Kun kyseessä on Sängy, tarkista keskijalka, että on pysynyt suorassa ja tarkista myös päädyn ja laitojen kiristys ruuvit

- Kun tuotteen käyttöaika päättyy, suosittelemme sen toimittamista kierrätyskeskukseen.